

194

Remplacement du levier et du sélecteur des vitesses — Replacing gear shift lever and selector control
 Auswechslung des Gangschalthebels und des Geschwindigkeitswählers — Sustitución de la palanca y del selector de velocidades

DYNA Z		GETRIEBE - VORDERACHSE CG-I	
Spezialwerkzeug	Inhalt	Mech	Zeit
	I - Ersetzen des Schalthebels	1	
	II - Ersetzen des Kabels und der Hülle der Gangwählvorrichtung	1	
	III - Ersetzen des Kabels und der Hülle der Gangeinrückvorrichtung	1	

§	ARBEITSVORGANG	Werkzeug
	I - ERSETZEN DES SCHALTHEBELS (Abb. 194)	
a	- Den Batterieschalter betätigen, den oberen Deckel des Armaturenbrettes und das Schalterhalteblech entfernen.	Kreuzschrauben zieher-Pfei-8
b	- Die Lenksäule entfernen (Blatt CL, Abs. 3)	
c	- Den Splint N, die Unterlagscheiben P und die Achse R entfernen. Den Hebel K ausfahren.	Universalzange
d	- Um die Rückholfeder M und die Glocke L vom Schalthebel zu entfernen, ist der Handknopf H abzuschrauben.	
e	- Am neuen Hebel die Rückholfeder M, die Glocke L und den Handknopf H montieren.	
f	- Den Schalthebel K in seine Lagerung einführen.	
g	- Beim Einsetzen der Achse R beachte man den Einschnitt J der Glocke L. Dieser Einschnitt soll sich rechts vom Hebel befinden. (nach vorn) die Unterlagscheiben P (eine auf jeder Seite) und den Splint N montieren.	Universalzange
h	- Die Lenksäule montieren (siehe Blatt CL, Abs 3)	
i	- Das Schalterhalteblech und den oberen Deckel des Armaturenbrettes montieren.	Kreuzschrauben zieher-Pfei-8
j	- Die elektrische Anlage unter Strom setzen.	
	II - ERSETZEN DES KABELS UND DER HUELLE DER GANGWAHLVORRICHTUNG (Abb.194)	
	- Am Armaturenbrett -	
a	- Den Batterischalter betätigen, den oberen Deckel des Armaturenbrettes und das Schalterhalteblech demontieren.	Kreuzschrauben zieher-Pfei-8
b	- Die Lenksäule ausbauen (siehe Blatt CL, Abs. III).	
c	- Den Schalthebel ausbauen (siehe dieses Blatt, Abs I).	
d	- Die Mutter Q abschrauben, die Unterlagscheibe und die Klemmschraube B entfernen.	Gabel. 10

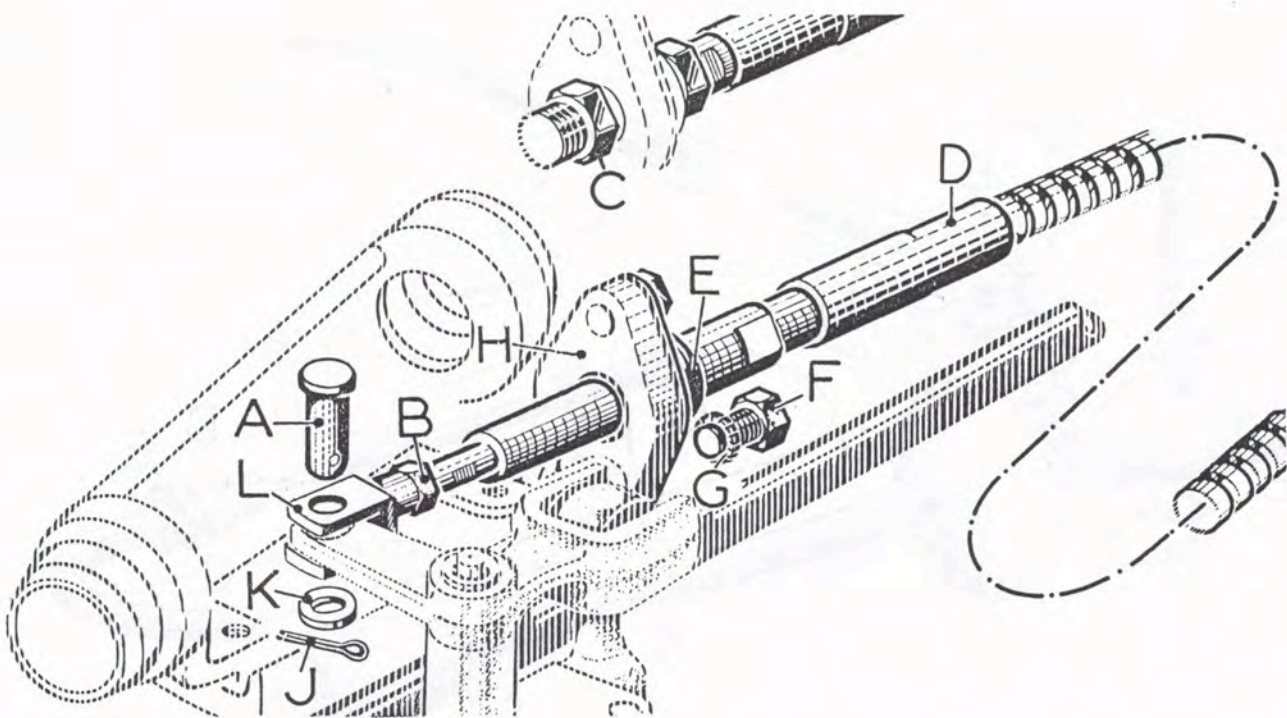

195

Remplacement du câble de commande des vitesses - Replacing gear shift cable assembly
 Auswechslung des Kabels der Gang-Steuerung - Sustitución del cable de mando de las velocidades

§	ARBEITSVORGANG	Werkzeug
e f g h i	<p>- Am Getriebedeckel -</p> <ul style="list-style-type: none"> - Den Abschlussdeckel an der Spritzwand entfernen und die Glaswolle beseitigen. - Den Schalter für den Rückfahrcheinwerfer demontieren, insofern vorhanden (siehe Blatt DJ) - Die Mutter G und die Fächerscheibe F vom Gangwählkabel abschrauben. - Die Gegenmutter D lösen und das Endstück des Kabels E ausschrauben. - Das Gangwählkabel C herausziehen. <p>Einbau</p>	<p>Pfeifenschlüs.8 Schraubenzieher</p> <p>Gabelschlüssel12 Gabelschlüssel17</p>
j k l m n o	<p>- Am Armaturenbrett -</p> <ul style="list-style-type: none"> - Das neue Kabel C in die Oeffnung des Rahmenhalters einführen. - Das Kabel in den Klemmbügel einschieben und die Kugel in die Pfanne am äusseren Ende des Schalthebels einführen. Die Nute A (siehe Abb. 194) muss sich auf der Seite der Klemmschraube B befinden und zu der entsprechenden Bohrung ausgerichtet sein. - Die Klemmschraube B mit der Unterlagscheibe und der Gegenmutter Q montieren. - Den Schalthebel K montieren (siehe dieses Blatt; Abschnitt I) - Das Lenkrohr montieren (siehe Blatt CL, Abschnitt III) - Das Schalterhalteblech und den oberen Deckel des Armaturenbrettes montieren. 	<p>Gabelschlüssel10</p> <p>Pfeifenschlüs.8 Kreuzschraubenzieher</p>
p q r	<p>- Am Getriebedeckel -</p> <ul style="list-style-type: none"> - Das Gangwählkabel in die Betätigungsachse schieben und die Einstellung vornehmen (siehe Blatt J, Abschnitt I) - Die Glaswolle und den Abschlussdeckel an der Spritzwand montieren (siehe Blatt CF Abschnitt j und k) - Die elektrische Anlage unter Strom setzen. <p>III - ERSETZEN DES KABELS UND DER HUELLE DER GANGEINRUECKVORRICHTUNG (Abb.195-196)</p>	
a b c	<p>- Am Armaturenbrett -</p> <p>ANMERKUNG : Zur Ausführung dieser Arbeit ist der Ausbau des Lenkrades, des Lenkrohres und des Schalthebels nicht notwendig.</p> <ul style="list-style-type: none"> - Den Batterieschalter betätigen, den oberen Deckel des Armaturenbrettes und das Schalterhalteblech entfernen. - Den Splinten J, die Unterlagscheibe K und die Achse A - welche den Bügel L auf der Umlenkgebel befestigt, entfernen. - Die Gegenmutter B lösen und den Bügel L ausbauen. 	<p>Kreuzschraubenzieher, Pfeifenschlüssel 8</p> <p>Universalzange Gabelschlüssel10</p>

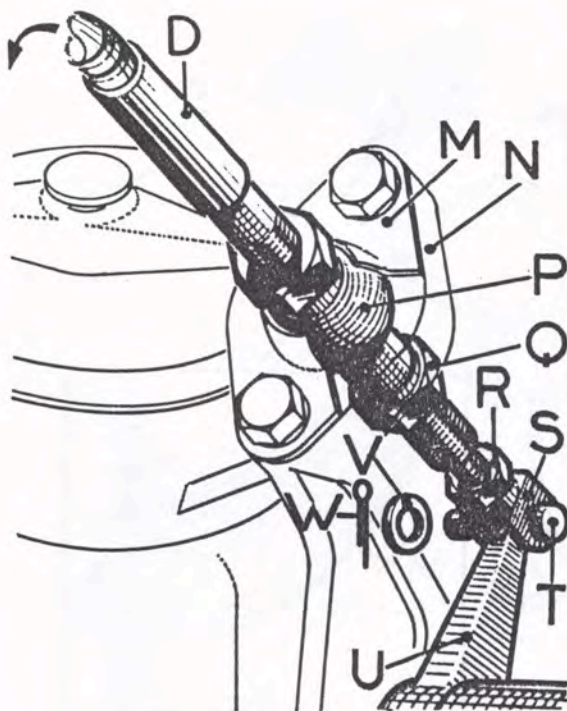

196 - Commande des vitesses
 Gear-control
 Gong-Steuerung
 Mando de las velocidades

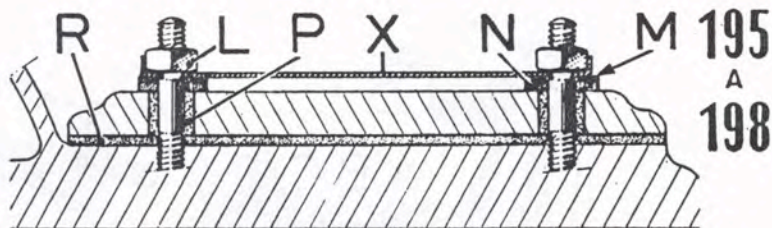

197 - Montage du couvercle supérieur
 Installing the upper Cover
 Aufsetzung des oberen Deckels
 Montaje de la tapa superior

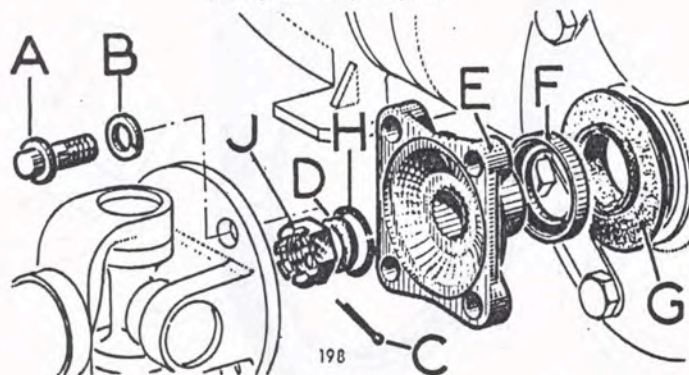

Remplacement d'un plateau d'entraînement ou d'une bague d'étanchéité de sortie de pont - Replacing Drive Flange and Differential Oil Seal -
 Auswechslung eines Mitnehmer-Flansche oder eines Dichtungsringes des Ablass-Stutzens - Sustitución de un plato de arrastre o de un anillo de estanqueidad de salida de puente

	ARBEITSTUNGEN	CG-1
d	- Am Getriebedeckel -	
e	- Den Abschlussdeckel an der Spritzwand entfernen und die Glaswolle beseitigen. - Im innern der Lenksäulenhalterung entferne man die beiden Schrauben F, die beiden Fächerscheiben G und schiebe die Kugelpfanne E auf das Kabel D. ANMERKUNG : Einige Fahrzeuge wurden mit Kabeln ausgerüstet, welche 2 zerlegbare Kugelpfannen anstelle nur einer besaßen; in diesen Fällen die beiden Schrauben F nicht entfernen, sondern die Gegenmutter C auf Seite Armaturenbrett lösen.	Pfeifenschlöss 8 Pfeifenschlöss. 10
f	- Den Splinten W, die Unterlagscheibe V und die Achse T demontieren. Die Gegenmutter R des Bügels S lösen.	Gabelschlüssel 14
g	- Die Mutter Q der Lagerkugel lösen, das Ganze nach hinten schieben, um den Bügel S vom Betätigungshebel U zu entfernen.	Universalzange Gabelschlüssel 10
h	- Den Bügel S, die Gegenmutter R, die Mutter Q entfernen und das Kabel ausziehen. ANMERKUNG : Die Pfanne M und die Kugel P verbleiben auf dem Lagerhalter N. - Einbau -	Gabelschlüssel 14
i	- Am Armaturenbrett - - Das mit der fest montierten Kugel versehene Kabelende in das Armaturenbrett einführen und die vorgängig demontierte Kugelpfanne E überschieben.	
j	- Das Kabel D in das Gehäuse H einführen, die beiden Schrauben F, die Unterlagscheiben G anbringen und festziehen.	Pfeifenschlöss. 10
k	- Die Gegenmutter B und den Bügel L montieren, die Achse A, die Unterlagscheibe K und den Splinten J einsetzen. Die Gegenmutter B blockieren.	Gabelschlüssel 10, Universalzange
l	- Das Schalterhalteblech und den oberen Deckel des Armaturenbrettes montieren.	Pfeifenschlöss 8 Kreuzschraubenzieher
m	- Am Getriebedeckel - - Das Glaswollpolster und den Abschlussdeckel an der Spritzwand demontieren (siehe Blatt CF, Abschnitt j und k)	
n	- Das Kabel D in die Kugellagerung P einführen und die Mutter Q der Kugel anbringen	
o	- Die Gegenmutter R auf den Bügel S montieren. Den Bügel mit der Achse T der Unterlagscheibe V und dem Splinten W auf dem Hebel U anbringen. Die Gegenmutter R festziehen.	Gabelschlüssel 10
p	- Das Kabel einstellen (siehe Blatt J, Abschnitt 2)	
q	- Die elektrische Anlage unter Strom setzen.	